

**עיצוב, טכנולוגיה גבוהה וחיסכון
באנרגיית חום**

**עלון הדרכה למנורת חימום אינפרא אדום
AERO / AERO S**

יצרן- VEITO - TURKEY
יבואן בלעדי- מר גן מערכות אוורור וחימום בע"מ

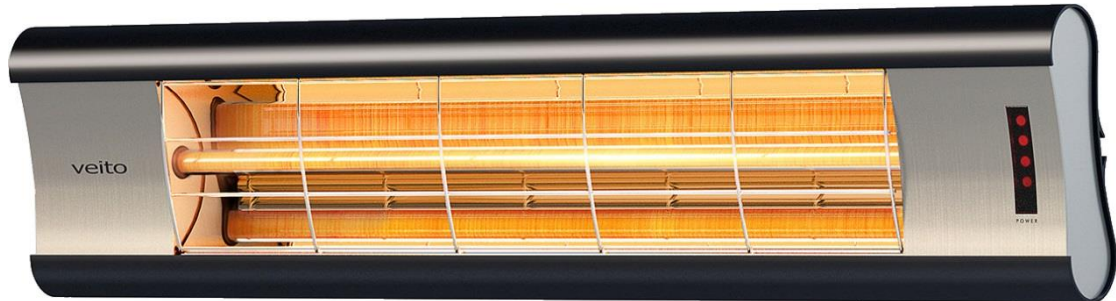

מתאים לדגמים:

Veito Aero S , Aero 2,500W



תוכן עניינים

3.....	אזהרה חשובה!
7.....	תיאור כללי
7.....	מפרט טכני
8.....	אופן התקנה
8.....	מיקום המכשיר
9.....	תכנון מיקום המכשיר
10.....	הוראות התקנה על קיר
12.....	הוראות הפעלה
13.....	תחזוקה שוטפת
14.....	תעודת אחריות למנורת חימום אינפרא אדום

אזהרה חשובה!

בחלק ממדינות האיחוד האירופאי אין הכרח להפריד מוצר ספציפי זה מפסולת רגילה בתום חייו.

למרות זאת, סמל הפח עם האיקס מורה לקחת מוצר זה למרכז איסוף של מוצרי חשמל ואלקטרוניקה בתום חייו ולא להשליכו לפח האשפה הרגיל.

האחריות ללקיחת המוצר בתום חייו לפח האשפה המתאים היא של הלקוח.

העברת המכשיר למחזור וטיפול ידידותי לסביבה תורם להימנעות מכל השפעות מזיקות אפשריות על הסביבה והבריאות.

לקבלת מידע מפורט יותר על אפשרויות פינוי המוצר, ניתן למצוא אצל הרשות המקומית או אצל המפיץ ממנו רכשתם את המוצר.

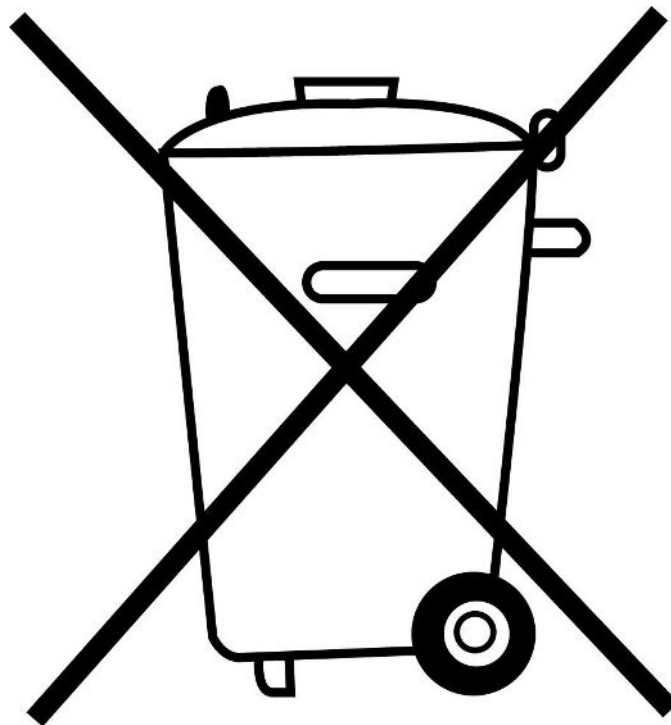

לקוח נכבד,
חברת מר גן מברכת אותך על קנייתו המוצלחת של מוצר איכותי נוסף מבית
מר גן מערכות אוורור וחימום בע"מ.

במוצר זה הושקעו מירב המאמצים כדי שהנאתך תהיה מושלמת.
לצורך זה, יש להקפיד על קיום הוראות הבטיחות, ההרכבה, ההתקנה
והשימוש.



קרא היטב את הוראות השימוש לפני השימוש במכשיר.

**חברת מר גן לא תישא בכל אחריות לנזק לאדם או לרכוש שנגרם מאי ציות
להוראות חוברת זו.**

**יישום ומימוש הוראות אלה תבטחנה חיי מוצר ארוכים, בטיחות בשימוש
ואמינות המוצר.**

שמור את חוברת ההדרכה במקום בטוח ומוגן.

אין לעשות שימוש אחר מהשימוש המופיע בחוברת זו!

1. לאחר פתיחת המוצר וודא שכל החלקים נמצאים ושאינן פגמים במוצר, אם מצאת
כשל כלשהו צור קשר עם היבואן או המפיץ ממנו רכשת את המוצר.
2. אין להשאיר את האריזה בהישג ידם של ילדים ו/או נכים.
3. אין להניח חפצים כלשהם על המוצר.
4. אין להשתמש במכשיר במקומות בהם קיימים חומרים דליקים כגון אדי דלק,
חומרי הדברה וכו'.
5. אין להשתמש במכשיר בקרבתן המיידית של בריכות שחייה ומקלחות אלא
במרחקים שנקבעו כמותרים ע"י מכון התקנים.

6. כדי למנוע חשש לדליקה, אין להתקין את המכשיר בסמוך או מול חומרים דליקים כגון וילונות, מיטות וכ"ו. חובה להקפיד על מרחק מינימום מחומרים אלה כפי שנקבע בחוברת ההוראות.
7. אין לגעת ולטפל במכשיר בידיים או רגליים רטובות וחשופות.
8. חבר את המכשיר לשקע חד פאזי ישראלי, חובה לוודא שהשקע מחובר להארקה תקנית. המכשיר מצריך שקע A16.
9. אין למקם את המכשיר מתחת ובצמוד לשקע חשמלי.
10. המוצר תמיד יותקן בצורה יציבה ומאוזנת לרצפה.
11. התקנת המוצר תעשה ע"י צוות מקצועי מוסמך תוך ציות להוראות ההתקנה. התקנה לא נכונה של המוצר עלולה לגרום נזק למוצר וליצור סכנה בטיחותית לאנשים.
12. המוצר אינו מיועד להפעלה ע"י ילדים ו/או אנשים שאינם ערים להוראות הבטיחות של המוצר.
13. אין לגעת במוצר בעת הפעלתו מחשש לכוויה. יש לכבות אותו ולהמתין לפחות 5 דקות להתקררותו.
14. אין לבצע כל שינוי טכני במוצר.
15. יש להקפיד לא להשאיר את המכשיר דולק ללא השגחה לאורך זמן.
16. מומלץ לבדוק מעת לעת את שלמות המכשיר. אם התגלה פגם כלשהו יש לפנות באופן מיידי למרכז שירות.
17. לפני טיפול או ניקוי המכשיר יש לנתקו מזרם החשמל.
18. במקרה של נפילת המוצר יש לנתקו מהחשמל ולהעבירו לבדיקת טכנאי מוסמך או מרכז שירות.
19. אין לגעת בנורה בידיים חשופות, במידה והיא תטופל שלא ע"פ ההוראות תפוג האחריות עליה.
20. במידה ובטעות נגעתם בנורה יש לנקות אותה באופן מיידי עם מטלית בד רכה טבולה באלכוהול.

21. בכל מקרה של תקלה במוצר יש לפנות מיידית לטכנאי מוסמך או למרכז שירות.
22. אין לעשות שימוש בחלקי חילוף שאינם מקוריים של חברת VEITO.
23. במקרים הבאים יש לנתק את אספקת החשמל למוצר:
 - תקלה מכל סוג.
 - ניקוי חיצוני של המוצר.
 - המכשיר יהיה ללא שימוש תקופה ארוכה.
24. אין לכסות או לחסום את המכשיר ואת השכבה הקדמית בעת השימוש.
25. אין להשתמש בתנור עם מתכנת, קוצב זמן או התקן המחבר את התנור לזינה באופן אוטומטי, מכיוון שקיימת סכנת אש אם התנור מכוסה או ממוקם לא נכון.
26. אין להתקין מספר מכשירים על מפסק בודד כדי למנוע מכות מתח שעלולות לגרום לשריפת הנורה.
27. המכשיר חייב להיות מותקן על משטח לא דליק.
28. המרחק המינימלי מחזית המכשיר למשטח החימום הוא לפחות 1.5 מטר.
29. החלפת כבל הזינה מורשית רק ע"י היצרן או חשמלאי מוסמך.
30. אם פתיל הזינה ניזוק כדי למנוע סיכון יש להחליפו רק במעבדת שירות המאושרת ע"י היצרן.
31. למניעת התחממות יתר, אין לכסות את המחמם.
32. מכשיר זה אינו מיועד לשימוש על ידי אנשים (כולל ילדים) עם יכולות פיזיות, חושיות או שכליות מופחתות, או עם העדר ניסיון וידע. אלא אם הם תחת פיקוח או שקיבלו הנחיות לשימוש במכשיר על ידי האדם האחראי לבטיחותם.
33. ילדים צריכים להיות תחת השגחה, כדי להבטיח, שהם לא משחקים עם המכשיר.

תיאור כללי

Aero/Aero S הוא מחמם אינפרא אדום רב תכליתי ללא בוהק (Carbon) מסדרת **SMART** של חברת **מר גן מערכות אוורור וחימום בע"מ**. ניתן להשתמש בו במצבים שונים ומעל לכל הוא נותן פתרונות חימום מגוונים. החימום שלו מיידי והוא בעל צריכת חשמל נמוכה יחסית לתפוקת החימום הגבוהה שלו. על אף מידותיו הפיזיות הקטנות הוא מחמם שטח גדול.

המכשיר בעל 4 עוצמות חום (בדגם **Aero S** עם שלט).

המכשיר בעל עוצמה אחת (בדגם **Aero** ללא שלט)

המוצר בנוי מהחומרים האיכותיים ביותר בהתאם להנחיות ותקנות בינלאומיות ועפ"י תקני בטיחות אירופאים מחמירים.

המכשיר מיועד לשימוש חיצוני ופנימי.

מפרט טכני

סוג	AERO 2,500W
תפוקת חום	2,500W
שטח חימום	15 מ"ר
מידות	82X18X5.5 ס"מ
משקל	3 ק"ג
חומר	אלומיניום צבוע בתנור
צבע	שחור
דרגת הגנה	IP44
צריכת חשמל מקסימלית	2,500W
עלות הפעלה ממוצעת	1.37 ₪ לשעה
אופי התקנה	על קיר



אופן התקנה

מיקום המכשיר

1. כוון את הרפלקטור לזווית של 45 מעלות.
2. התקן את המכשיר באופן שלא יאפשר עמו מגע.
3. המכשיר חייב להיות ממוקם במרחק של לפחות 2 מ' מחומרים דליקים ו/או 4 מ' מצבעים ודלקים.
4. מומלץ לא להתקין את המכשיר באזורים מאובקים ולא מאווררים מחשש לנזק לנורה.
5. במקומות בהם המוצר מותקן מתחת לגובה 2.5 מ' חובה להשתמש ברשת ההגנה.
6. רשת ההגנה תוכננה למניעת מגע ישיר עם נורת החימום ואין להזיזה בזמן עבודת המכשיר.

תכנון מיקום המכשיר

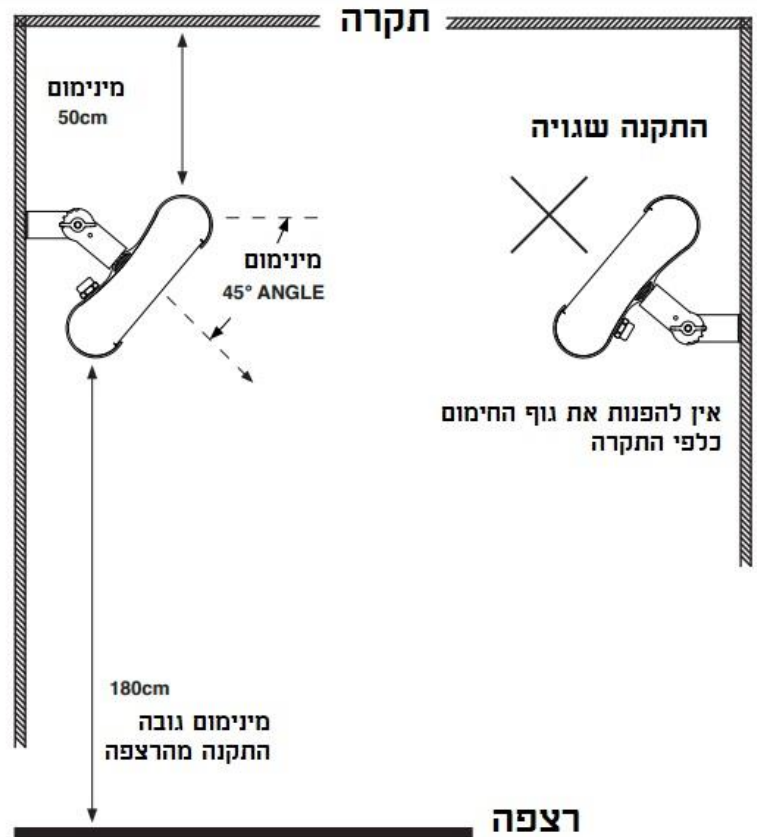
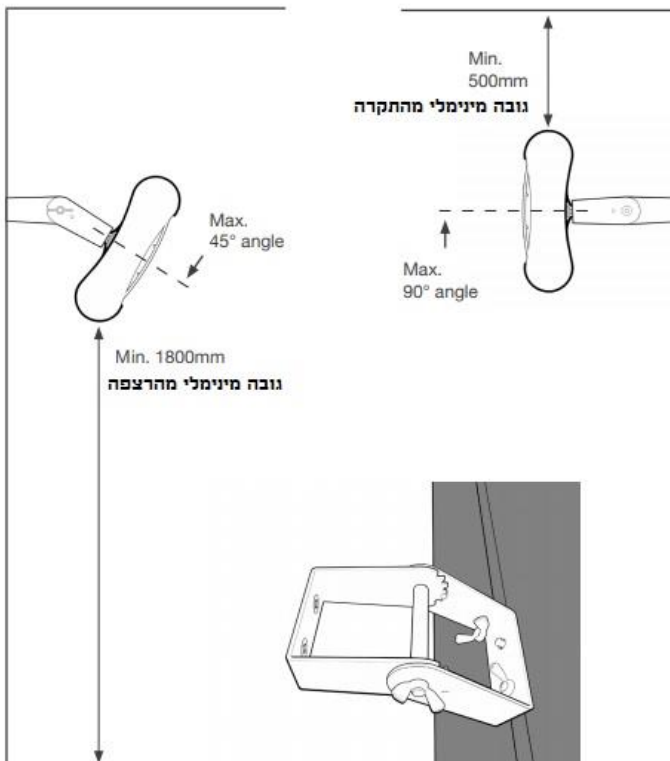
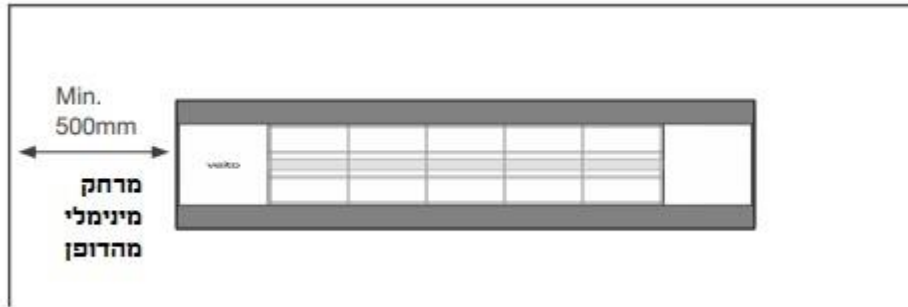

הוראות התקנה על קיר

1. התקן את המכשיר במרחק מינימום של 50 ס"מ מהתקרה. גובה ההתקנה האידיאלי נע בין 2.0-2.3 מ'.
2. לתוצאה אידיאלית יש להתקין את המוצר בצורה אופקית ולכוונו בזווית של 45 מעלות.
3. אין למקם את המכשיר מתחת לשקע החשמל.
4. התקן שני מתאמי L לגב התנור בעזרת הברגים המצורפים. שמור על מרחק מתאים ביניהם

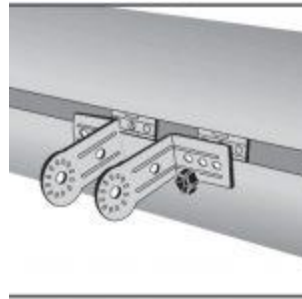

5. התקן שני מתאמי L נוספים לקיר בעזרת הברגים המצורפים. שמור על מרחק ביניהם זהה למרחק בין המתאמים המוברגים לתנור

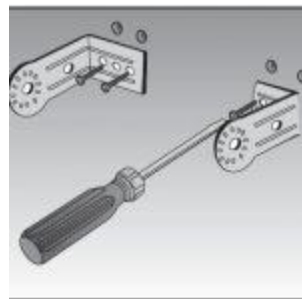

6. התקן את התנור לקיר באמצעות הברגת הברגים המצורפים לחיבור האמצעי בין מתאמי ה L שבקיר למתאמי L שבגב התנור

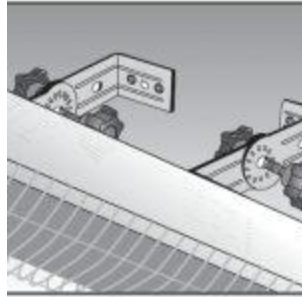

7. התאם את זווית התלייה הרצויה וחזק את ההברגה

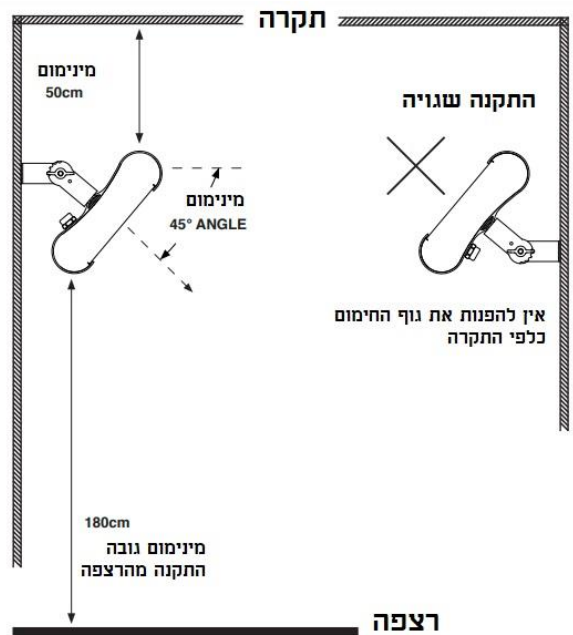
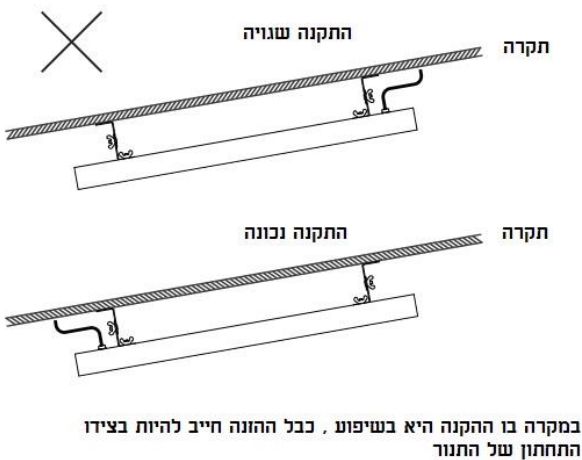
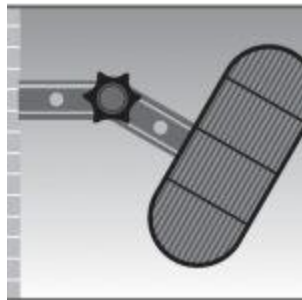

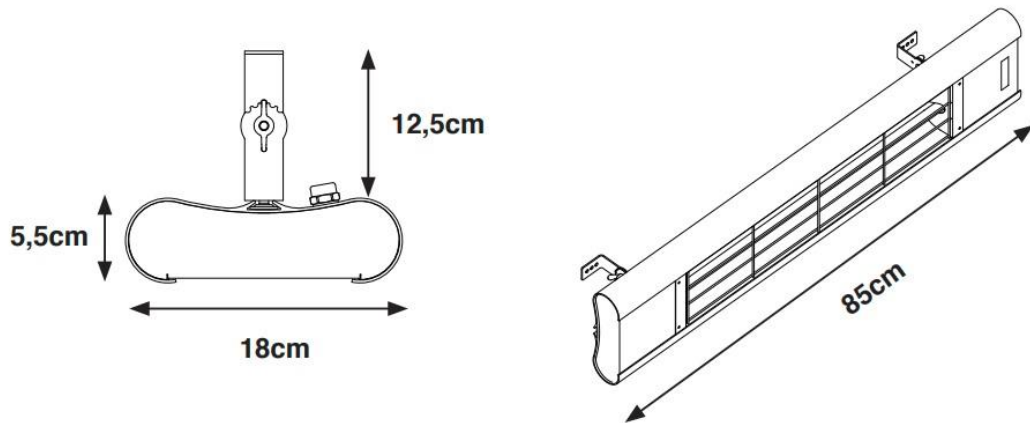

הוראות הפעלה

דגם Aero S - עם שלט

1. חבר את תקע המכשיר לשקע החשמל.
2. לחץ על אחד מלחצני 1 2 3 4 או לחצן **ON** על מנת להדליק את המכשיר.
3. לחץ על לחצן **OFF** על מנת לכבות את המכשיר.

דגם Aero - ללא שלט

1. חבר את תקע המכשיר לשקע החשמל לצורך הפעלת המכשיר.
2. נתק את תקע המכשיר לשקע החשמל לצורך כיבוי המכשיר.



תחזוקה שוטפת

1. מומלץ להסיר אבק מהרפלקטור ומהנורה על בסיס קבוע בעזרת לחץ אוויר או מטלית לחה על מנת שעוצמת החימום תישאר זהה.
2. כאשר יש צורך בהחלפת נורה מומלץ לבצע זאת ע"י טכנאי מוסמך בלבד או במרכז השירות הקרוב.
3. הנורה החדשה חייבת להיות זהה לנורה המוחלפת, החלפה לנורה מדגם אחר עלולה ליצור מפגע בטיחותי.

החלפת סוללה בשלט

1. לחץ על לחצן שחרור הסוללה בתא הסוללה ומשוך את תא הסוללה החוצה.
2. הסר את הסוללה הישנה והכנס סוללה חדשה מסוג CR2025.
3. החלק פנימה חזרה את תא הסוללה עד לנעילה.
4. אין לתת ללחות או נוזלים לחדור לשלט.

תעודת אחריות למנורת חימום אינפרא אדום

אנו מברכים אותך ומודים לך על רכישת תנור חימום אינפרא אדום מבית מר גן מערכות אוורור וחימום בע"מ.

חברת מר גן מערכות אוורור וחימום בע"מ אחראית לפעולה תקינה של המכשיר בהתאם לתנאים להלן:

1. האחריות לתקופה של 36 חודשים מתאריך הקניה לדגם Aero-S (עם שלט) 18 חודשים לדגם Aero (ללא שלט).
2. האחריות בתוקף אך ורק בהצגת חשבונית קניה כאשר כל פרטי הרכישה מופיעים על חשבונית הקניה.
3. אחריותנו, לפי תעודה זו היא לתקן או להחליף, ללא תשלום כל חלקים של המוצר, אשר ייראה לנו כפגום/ים ולפי שיקול דעתנו, והפגם נגרם על אף שימוש רגיל במוצר.
4. האחריות אינה כוללת מקרי נפילה, שבר, וקצר חשמלי שגרם לשריפת אחד מרכיבי המכשיר.
5. אחריות זו בתוקף למוצר זה בלבד ואינה כוללת כל נזק עקיף.
6. האחריות על המכשיר תבוטל מיידית אם הוא יתוקן ע"י מי שלא הוסמך ע"י חברת מר גן מערכות אוורור וחימום בע"מ לתיקון, החלפה וכ"ו.
7. האחריות אינה כוללת נזק שנגרם מהובלה לקויה, התקנה שלא ע"פ ההוראות, שברים וכ"ו.
8. אחריותנו לפי תעודה זו הינה כלפי הקונה הישיר בלבד ששמו וכתובתו צוינו בחשבונית הקניה ואינה כוללת הוצאות הובלה, עבודה ודמי משלוח.
9. כוחה של אחריות זו אינה תקפה, כאשר לפי שיקול דעתנו המוצר:
 - היה נתון לטיפול ולתחזוקה שלא לפי הוראות השימוש ו/או.
 - נעשה שינוי כלשהוא או טופל שלא על ידי נציג מוסמך של "מר גן מערכות אוורור וחימום בע"מ" ו/או הנזק נגרם כתוצאה מפגיעה זדונית או מקרית בידי כח עליון.
10. החברה מתחייבת לתקן (בעצמה או באמצעות אחר מטעמה) ללא תמורה, כל קלקול שנתגלה במוצר במהלך תקופת האחריות או בתקופת האחריות הנוספת המוגבלת, לפי העניין, ולהחליף, במידה שיידרש הדבר, את המוצר או כל חלק ממנו ללא כל תמורה, לפי העניין, והכול בכפוף לאמור בסעיף 4 ו-9 לעיל. הוכחה החברה, כי מקור הקלקול בנזק מכונן, תהיה החברה פטורה מחיוביה על פי סעיף זה.
11. חברת מר גן מתחייבת כי במידה ולא יקיים את האמור בס' 10 לעיל יספק לצרכן מוצר זהה או מסוג ואיכות דומים ושווי ערך או ישיב לצרכן את התמורה ששלם בעד המוצר לפי בחירת היצרן.
12. המוצרים ימסרו לתיקון במעבדה המרכזית בבית מר גן או לחילופין באחת מנקודות האיסוף והשירות של החברה.
13. תשלום עבור ביקור ועבודת טכנאי בבית הלקוח יבוצעו בהתאם לתעריפים המשתנים מעת לעת של מר גן מערכות אוורור וחימום בע"מ. למען הסר ספק, גם קריאת סרק וכל בדיקה גם אם אינה מחייבת תיקון או החלפת חלקים משמע קריאת שרות המחויבת בתשלום זה.
14. מר גן מערכות אוורור וחימום מתחייבת להחזיר את המוצר המקולקל למצב בו היה טרם הקלקול. במידה ותידרש החלפת חלקים לצורך התיקון, החברה מתחייבת להשתמש בחלקים חדשים ומקוריים. למען הסר ספק מובהר כי החלפה כלשהי הן של המוצר כולו והן של חלק ממנו לא תביא להארכה כלשהי של תקופת האחריות.
15. בהיעדר תחנת שירות מורשית במרחק של עד 15 ק"מ מהמקום שבו רכש הצרכן את המוצר, רשאי הצרכן למסור את המוצר לנקודת המכירה ובמקרה כזה יהיה על החברה לתקן את המוצר לא יאוחר מתום שבועיים מהיום שבו נמסר המוצר לנקודת המכירה. כמו כן, ניתן לפנות למוקד שירות הלקוחות של החברה לבדיקת האפשרות לקבלת שירות שליחויות לאיסוף המכשיר על חשבוננו של הצרכן.

אנחנו במר גן שמחים כי בחרת לרכוש את אחד ממוצרינו, נשמח לעמוד לרשותך בכל שאלה ופנייה,

שירות לקוחות: 1-700-50-4734